

低功耗电磁阀



50SLW系列 >> 型号 SLW51

封装用于超低功耗 – 二位二通常开型

气动液压应用的通用阀门，这些阀门通过替换不同的密封件可以应用到各式各样的场合。包括处理热空气、热水、冷却剂和其它介质。空气和其它液体标配丁腈橡胶密封垫。热水、蒸汽、汽油、液压油和其它介质需要特殊密封材料。

- 具有降低能耗的通用型阀门。
- 液压和气动的应用。
- 带有封装线圈的NEMA 4等级是标配。

运行工况

介质: 空气和其它液体标配丁腈橡胶密封垫。热水、蒸汽、汽油、液压油和其它介质需要特殊密封材料。(50系列阀门由于液体的粘度，压力等级可能会发生变化)*

阀门温度范围: 标配阀的环境温度: $-0^{\circ}\text{F} (-18^{\circ}\text{C}) \sim 104^{\circ}\text{F} (45^{\circ}\text{C})$; 介质温度: $0^{\circ}\text{F} (-18^{\circ}\text{C}) \sim 150^{\circ}\text{F} (65^{\circ}\text{C})$ 。特殊选项的阀门可承受远高于或远低于此环境温度和介质温度。*

最大工作压差: 见下页表格。

爆破压力: 5000 PSI

泄漏: 标配阀气泡气密性。

真空: 达5微米*

电气特性

线圈电压: 12 - 370V 交流 60 HZ. 10.5 - 345V 交流 50 HZ. - 3.5 - 120V 直流

额定功率: 交流 - 1.8瓦 直流 - 1.8 瓦

线圈结构: 第三接地线的封装F级线圈

通气响应时间: 4 - 16 毫秒

操作速度: 高达每分钟动作600次

占空比: 连续

机械特性

阀体: 不锈钢(标配.)

内部零件: 不锈钢

橡胶材料: 丁腈橡胶(标配). 其它橡胶材料可提供。*

节流孔径: 见下页表格。

端口: 1/8" NPT (标配.)

电气外壳: 1/2" NPT封装导管。

认证: 大多数电磁阀具有UL和CSA的认证-更多信息请咨询代表处。

工作寿命: 数以百万次的启闭循环，取决于应用、润滑等。

阀门重量: 272.

维修包: 见下页表格。

选项: 端口位置,流量控制, 橡胶材料可替换, 不锈钢结构。*

* 对选项和技术参数咨询客户代表处或工厂。

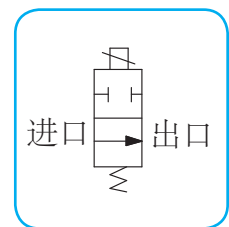
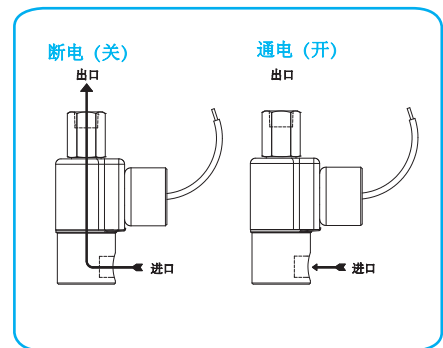

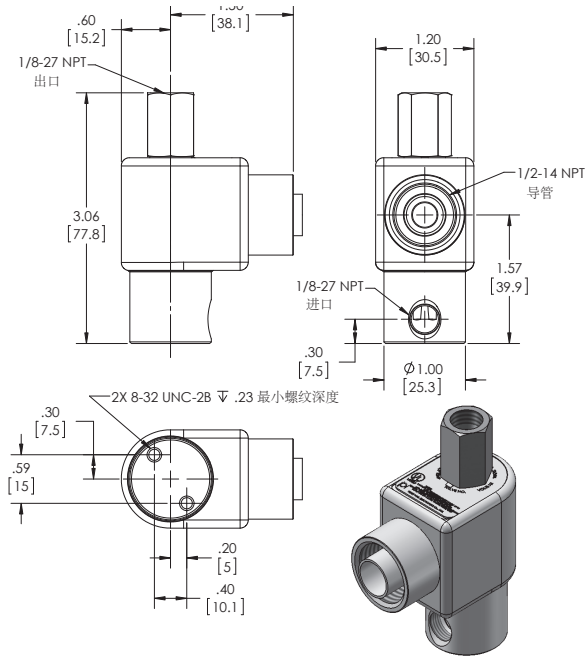

SLW50系列
SLW51型
二位二通常开型
低功耗

电磁阀规格

最大工作压差.

气体		液体		节流孔径 常开	CV系数 常开	阀门型号
AC	DC	AC	DC			
300	200	300	200	1/32	.020	SLW51G8XCCP
270	120	120	65	3/64	.048	SLW51H8XCCP
135	50	40	30	1/16	.075	SLW51J8XCCP
70	35	30	20	5/64	.134	SLW51V8XCCP
55	30	25	15	3/32	.150	SLW51K8XCCP

在订购电磁阀或配件时, 请提供完整的电压和频率。
例如: 阀门 (SLW51J8XCPL-120/60) 维修包 (KSLW51J-AC)。